

Passat CC

Базовые модели¹

Трансмиссия	Экологический стандарт	Дверей	Объем (л)	Мощность кВт (л.с.)	Код	Цена розничная (с НДС) руб.
Бензиновые двигатели						
<i>Passat CC</i>						
1.8 TSI 6-ступ. механич.	Euro 4	4	1.8	112 (152)	357 2E2 /PH2/PW1/RKC	1'018'000
1.8 TSI 7-ступ. авт. (DSG)	Euro 4	4	1.8	112 (152)	357 2E7 /PH2/PW1/RKC	1'108'000
2.0 TSI 6-ступ. авт. (DSG)	Euro 5	4	2.0	147 (200)	357 2K6 /PH2/PW1/RKC/PSY	1'319'000
V6 6-ступ. авт. (DSG) 4MOTION	Euro 4	4	3.6	220 (300)	357 2VQ /PH2/PW1/RKC/PSY	1'887'000
Дизельные двигатели						
<i>Passat CC</i>						
2.0 TDI 6-ступ. авт. (DSG)	Euro 3	4	2.0	103 (140)	357 2Z6 /PH2/PW1/RKC	1'201'000
Стандартная комплектация:						
Кузов						
<ul style="list-style-type: none"> • 2 хромированных патрубка выхлопной системы (только для V6 4MOTION) • 4 литых диска «Phoenix» 8 J x 17, шины 235/45 R17 (устойчивые к прямым проколам) • 4 литых диска «Sra» 8 J x 17, серебристый «Sterling», шины 235/45 R17 (устойчивые к прямым проколам) (только для V6) • Колесные болты-секретки • Корпуса наружных зеркал, бамперы и ручки дверей - в цвет кузова • Боковые указатели поворота – светодиодные, интегрированы в наружные зеркала • Указатели поворота интегрированы в передний бампер, белые • Хромированное обрамление боковых стекол • Фары с галогенными лампами • Оцинкованный кузов • Хромированная решетка радиатора • Передние защитные полоски – в цвет кузова, боковые и задние – хромированные • Зеленое теплозащитное остекление • Подвеска для плохих дорог • Защита моторного отсека 						
Интерьер						
<ul style="list-style-type: none"> • 2 подстаканника спереди • Ящик-бокс и 2 подстаканника с крышкой между задними сиденьями • Ниша с крышкой в верхней консоли • Ниши в передних дверях • Хромированное обрамление переключателя света • Приборы с хромированным обрамлением • Декор «Хром матовый» для торпеды, центральной консоли и дверей • Проем в спинке заднего сиденья. Подлокотник сзади • Тканевая обивка багажного отделения • Перчаточный ящик запирающийся, с подсветкой, охлаждаемый • 3-спицевое кожаное рулевое колесо с декором из алюминия • Поясничная опора и регулировка наклона спинки в передних сиденьях, на водительском сиденье – с электрорегулировкой • Центральный подлокотник спереди с нишей, 2 воздуховода сзади • Салон для курящих (прикуриватель спереди, пепельницы спереди и сзади) • Заднее сиденье неделимое, с жестко закрепленной спинкой • Кожаный набалдашник рычага КПП • Тканевая обивка сидений, дизайн «Silversprint» • Передние спортивные сиденья с ручной регулировкой по высоте • Тканевые коврики спереди и сзади 						
Безопасность						
<ul style="list-style-type: none"> • 2 подголовника сзади • 2 такелажные петли в багажнике 						

¹ В течение модельного года возможны изменения в программе продаж. Сохраняется право на внесение изменений

Passat CC**Базовые модели¹**

- Фронтальные подушки безопасности для водителя и переднего пассажира. Пассажирская – с возможностью отключения
- Автоматические 3-точечные ремни безопасности спереди и сзади, регулируемые по высоте, передние – с аварийным натяжителем
- Электронная система курсовой устойчивости (ESP), включая антиблокировочную тормозную систему (ABS), электронную блокировку дифференциала (EDS) и антипробуксовочную систему (ASR)
- Внутреннее зеркало с автоматическим затемнением
- Подготовка Isofix (установочные места для крепления двух детских кресел на заднем сиденье), вкл. 2 крепежные петли на задней торпеде
- Боковые подушки для водителя и переднего пассажира, подушки безопасности для защиты головы на весь салон
- Система контроля давления воздуха в шинах (прямое измерение через датчики давления и температуры) (только для V6 4MOTION)
- Индикатор давления воздуха в шинах (косвенное измерение через ABS) (кроме V6 4MOTION)
- Подголовники на передних сиденьях с механизмом травмобезопасного демпфирования
- Автоматическое включение аварийной сигнализации при экстренном торможении
- Знак аварийной остановки
- Электронный иммобилайзер

Функциональное оборудование

- Розетка 12В в центральной консоли сзади и в багажнике
- Наружные зеркала с электрорегулировкой и электрообогревом, со стороны водителя – асферическое
- Датчик наружной температуры
- Электростеклоподъемники спереди и сзади
- Дистанционная разблокировка крышки лючка горловины и багажника
- Автоматическое управление ближним светом фар с функцией «Leaving Home» и ручным режимом функции «Coming Home»
- Внутреннее освещение с задержкой выключения и плавным затемнением. 2 светильника для чтения с хромированным обрамлением спереди и сзади
- Подсветка панели приборов регулируемая; красная ночная подсветка кнопок
- Кондиционер автоматический «Climatronic», 2-зонный
- Блок приборов с электронным спидометром, тахометром, счетчиком километража и дневного пробега
- Комфортные запуск и остановка двигателя - по нажатию на вставленный ключ (функция «Press & Drive»)
- Защитная накладка на нижнем торце проема багажника
- Рулевая колонка, регулируемая по высоте и вылету
- Макияжные зеркала в солнцезащитных козырьках с подсветкой
- Электронный стояночный тормоз с кнопкой включения/отключения, включая горный ассистент. Автоматическое снятие со стояночного тормоза при трогании
- Для автоматической коробки - функция «Auto-Hold»
- Многофункциональный индикатор «Plus»
- Антенна в стекле
- Радиосистема «RCD 510 MP3», 4 x 20Вт, 8 динамиков спереди и сзади, интегрированный CD-чейнджер на 6 CD-дисков, цветной TFT-дисплей, аудиовход AUX-IN, разъем для карт памяти SD-слот, сенсорное управление «Touchscreen»
- Стеклоочистители лобового стекла с интервальным режимом и датчик дождя
- Электромеханический усилитель руля, с регулировкой в зависимости от скорости
- Полноразмерное литое запасное колесо. Баллонный ключ и домкрат
- Индикатор открытых дверей, капота и багажника
- Индикатор окончания жидкости омывателя
- Предупредительный зуммер непристегнутого ремня безопасности
- Центральный замок с дистанционным радиоуправлением, 2 радиоключа с кнопкой открывания багажника
- Подогрев передних сидений
- Подогрев форсунок омывателя лобового стекла
- Противотуманные фары

Passat CC

Цвета / обивки

Код	Обивка сидений	Панель приборов	Коврики
Обивки			
Ткань			
Ткань «Silversprint» / Спортивные сиденья			
HL	Титаново-черный	Черный + Черный	Черный
HM	Бежевый «Corn Silk» + Титаново-черный	Черный + Бежевый «Corn Silk»	Черный
Ткань для климатических сидений			
Ткань «Function» / Спортивные сиденья *			
KX	Титаново-черный	Черный + Черный	Черный
Алькантара / кожа			
«Алькантара» с кожей / Спортивные сиденья *			
VX	Черный	Черный + Черный	Черный
XF	Бежевый «Corn Silk» + Черный	Черный + Бежевый «Corn Silk»	Черный
Кожа			
Кожа «Nappa» / Спортивные сиденья *			
TL	«Трюфель»	Черный + Черный	Черный
ZU	Черный	Черный + Черный	Черный
ZV	Бежевый «Corn Silk» + Черный	Черный + Бежевый «Corn Silk»	Черный

* - наценка на данную обивку см. Опции

за доп. плату	Код	Сочетание с обивками								
Цвета кузова										
Белый «Candy»	B4B4	HL	HM	KX	VX	XF	TL	ZU	ZV	
Чёрный	A1A1	HL	HM	KX	VX	XF	TL	ZU	ZV	*
Серый «Iron», металл	9H9H	HL	HM	KX	VX	XF	TL	ZU	ZV	*
«Light Brown», металл	7S7S	HL	HM	KX	VX	XF	TL	ZU	ZV	*
Серебристый «Reflex», металл	8E8E	HL	HM	KX	VX	XF	TL	ZU	ZV	*
Синий «Shadow», металл	P6P6	HL	HM	KX	VX	XF	TL	ZU	ZV	*
Silver Leaf, металл	7B7B	HL	HM	KX	VX	XF	TL	ZU	ZV	*
Серый «Island», перламутр	C9C9	HL	HM	KX	VX	XF	TL	ZU	ZV	*
Чёрный «Deer», перламутр	2T2T	HL	HM	KX	VX	XF	TL	ZU	ZV	*
Тёмно-коричневый «Мосса», перламутр	3Q3Q	HL	HM	KX	VX	XF	TL	ZU	ZV	*

Passat CC

Опции²

	Код	Цена розничная (с НДС) руб.	103	147	кВт	V6	4MOTION
Багажные приспособления							
Напольный ковер багажника комбинированный (резина/ткань)	6SJ	1'864	○	○			
Безопасность							
«ParkPilot» Парктроник передний и задний со звуковой индикацией. Графическая индикация на дисплее радиосистемы или навигационной системы	7X2	18'479	○	○			
Система автоматической парковки «ParkAssist» с парктроником «ParkPilot»	7X5	30'622	○	○			
Система автоматической парковки «ParkAssist» с парктроником «ParkPilot» и камерой заднего вида	7X6	46'440	○	○			
Камера заднего вида «RearAssist»	7X9	15'816	○	○			
Камера заднего вида «RearAssist» с парктроником «ParkPilot»	8A0	34'299	○	○			
Круиз-контроль с дополнительным подрулевым рычажком управления	8T2	7'349	○	○			
... то же самое и радиолокационная система автоматического поддержания дистанции «Front Assist» для АКПП (Только вместе с многофункциональным рулевым колесом)	8T3	46'599	○	○			
... то же самое для МКПП (Только вместе с многофункциональным рулевым колесом)	8T5	46'599	○				
Система контроля за движением в полосе «Lane Assist» Не вместе с лобовым стеклом с электроподогревом (4GX) или лобовым стеклом с теплоотражающим напылением (4GY)	7Y4	20'770	○	○			
Боковые подушки безопасности и ремни безопасности с аварийными натяжителями для боковых задних сидений (дополнительно к серийной системе подушек безопасности для защиты головы передних и задних пассажиров вкл. боковые подушки безопасности и ремни безопасности с аварийными натяжителями для передних пассажиров)	PAH	11'822	○	○			
Декор							
Декор «Алюминий грубой шлифовки» (металлические вставки) для торпеды, центральной консоли и дверей Не вместе с пакетом «Ambiente» (PA5)	PN8	14'433	○	○			
Декор «Корень ореха» для торпеды и дверей и «Алюминий грубой шлифовки» (металлические вставки) для центральной консоли	PN5	14'433	○	○			
Декор «Дерево Вавона» для торпеды и дверей и «Алюминий грубой шлифовки» (металлические вставки) для центральной консоли	PN6	14'433	○	○			
Дизайн-пакет R-Line							
<ul style="list-style-type: none"> «Mallory» 4 литых диска 8 J x 17, серебристый «Sterling», шины 235/45 R17 (устойчивые к проколам) (для V6: диски R18, шины 235/40 R18 (устойчивые к проколам)) Порожки алюминиевые спереди с логотипом R-Line Многофункциональное 3-спицевое кожаное рулевое колесо R-Line с декором из алюминия (для автомобилей с АКПП - с управлением автоматической коробкой) Логотип R-Line на передних крыльях Задние тонированные фонари Передний бампер в стиле R-Line и продление порогов Только вместе с парковочными системами (7X2, 7X5, 7X6 или 8A0) ... то же самое, для автомобилей с АКПП ... то же самое, для V6	WRV/ FC1	60'180	○				
		63'240	○				
		76'500		○			
Запирание							
Центральный замок «KESSY», не требующий активного использования брелка	4F2	15'339	○	○			
Зимние пакеты							
Зимний пакет 2: <ul style="list-style-type: none"> Форсунки стеклоомывателей лобового стекла с электрообогревом 	PW2	18'746	○	○			

² ○ - опционально, ● - стандартно для данного исполнения, ● - стандартная опция с доплатой

Passat CC

Опции²

	Код	Цена розничная (с НДС) руб.	103 – 147 кВт	V6 4MOTION
<ul style="list-style-type: none"> • Обогрев задних сидений ... то же самое, вместе с кожаным интерьером	PW2	8'627	○	○
Кожаный интерьер				
Отделка кожей «Vienna»/«Алькантара»: <ul style="list-style-type: none"> • Обивка центральных частей сидений кожей «Алькантара» • Обивка боковых частей сидений и поверхности разделительного подлокотника кожей «Vienna» • Вставки в дверях под кожу Не вместе с передними спортивными сиденьями с электрорегулировками (PB5)	WL1	50'753	○	○
Отделка кожей «Nappa»: <ul style="list-style-type: none"> • Обивка центральных частей, внутренних боковин сидений, а также поверхности разделительного подлокотника кожей «Nappa» • Вставки в дверях под кожу 	WL7	65'985	○	○
Отделка кожей «Nappa», функция активной климатизации для передних сидений: ... то же самое как и WL7, но с перфорированной кожей спереди и сзади (для передних сидений с функцией активной климатизации заказывать код обивки салона ZU)	WL8	76'902	○	○
Колеса				
«Miami» 4 литых диска 8 J x 17, шины 235/45 R17 (устойчивые к проколам)	PJ0	0	○	
«Sra» 4 литых диска 8 J x 17, шины 235/45 R17 (устойчивые к проколам)	PJ1	6'231	○	●
«Daytona» 4 литых диска 8 J x 18, серебристый «Sterling», шины 235/40 R18 (устойчивые к проколам)	PJ3	19'011	○	
... то же самое, для V6	PJ3	12'780	○	
«Interlagos» 4 литых диска 8 J x 18, серебристый «Sterling», шины 235/40 R18 (устойчивые к проколам)	PJ5	19'011	○	
... то же самое, для V6	PJ5	12'780	○	
«Interlagos» 4 литых диска 8 J x 18, полированные, шины 235/40 R18 (устойчивые к проколам)	PJ6	49'793	○	
... то же самое, для V6	PJ6	43'562	○	
«Mallory» 4 литых диска 8 J x 18, серебристый «Sterling», шины 235/40 R18 (устойчивые к проколам) Только вместе с дизайн-пакетом R-Line	PJM	20'359	○	●
Индикатор давления воздуха в шинах (прямое измерение через датчики в колесных дисках) Стандартно для V6	7K3	6'338	○	●
Климатическое оборудование				
Автономный стояночный подогреватель/вентилятор с ДУ (только для 2.0TDi и V6)	PW9	48'944	○	○
Крыша				
Панорамная крыша с электроприводом + шторка на заднем стекле с электроприводом Отсутствует ниша с крышкой в верхней консоли	PHK	36'321	○	○
Мультимедиа / Радиосистемы				
Радиосистема «RCD 310» CD-плеер с MP3, 8 динамиков спереди и сзади, 4 x 20 Ватт, аудиовход AUX-IN	RGC	-10'918	○	○
Радиосистема «RCD 310 Volkswagen Sound» дополнительно к «RCD 310»: Цифровой 8-канальный усилитель, 300 Ватт, 10 динамиков	RGM	18'055	○	○
Радиосистема «RCD 310 Dynaudio Sound» дополнительно к «RCD 310»: Цифровой 10-канальный усилитель, 600 Ватт, 10 динамиков	RGF	38'930	○	○
Радиосистема «RCD 510 Volkswagen Sound» дополнительно к серийной «RCD 510»: Цифровой 8-канальный усилитель, 300 Ватт, 10 динамиков	RKM	28'972	○	○
Радиосистема «RCD 510 Dynaudio Sound» дополнительно к серийной «RCD 510»: Цифровой 10-канальный усилитель, 600 Ватт, 10 динамиков	RKF	49'847	○	○
Радионавигационная система «RNS 510 MP3»: <ul style="list-style-type: none"> • Цветной многофункциональный TFT-экран в центральной консоли (формат 16:9) с отображением карты 	R2A/ 7RK/	60'074	○	○

Passat CC

Опции²

	Код	Цена розничная (с НДС) руб.	103 – 147 кВт	V6 4MOTION
<ul style="list-style-type: none"> DVD-носитель для воспроизведения Аудио-CD-дисков (в т.ч. в формате MP3 и WMA) и Аудио-/Видео-DVD-дисков (изображение только во время остановки/стоянки автомобиля). Воспроизведение Аудио-CD-дисков при активированной функции сопровождения к пункту назначения Система речевого вывода Индикация команд движения на многофункциональном дисплее в панели приборов в непосредственном поле зрения водителя Возможность выбора двух- или трехмерного изображения карты Интегрированный жесткий диск на 30Гб для записи навигационных данных, а также данных формата MP3/WMA с дисков CD/DVD Разъем AUX-IN для подключения внешних аудиоустройств Акустическая система, 4 x 20 Ватт, 8 динамиков Разъем для SD-карты памяти Возможность деления изображения карты на экране на сектора и вывода дополнительной информации Сенсорное управление с помощью функции Touchscreen Динамическое сопровождение к пункту назначения через TMC (Traffic-Information-Memory) 				
<p>Радионавигационная система «RNS 510 Volkswagen Sound»:</p> <p><i>Дополнительно к радионавигационной системе «RNS 510 MP3» (R2A):</i></p> <ul style="list-style-type: none"> 10 динамиков 8-канальный цифровой усилитель (300Вт) 	R2M/ 7RK	88'833	○	○
<p>Радионавигационная система «RNS 510 Dynaudio Sound» VW Individual:</p> <p><i>Дополнительно к радионавигационной системе «RNS 510 MP3» (R2A):</i></p> <ul style="list-style-type: none"> 10 активных динамиков 10-канальный цифровой усилитель (600Вт) 	R2D/ 7RK	109'922	○	○
<p>Подготовка для мобильного телефона (на торпеде, для мобильных телефонов с Bluetooth) (совместим с Hands Free Profile начиная с версии 1.0):</p> <ul style="list-style-type: none"> Устройство громкой связи с интегрированным микрофоном в передней части автомобиля Беспроводной коммуникационный разъем Bluetooth Audio (совместим только с advanced distribution profile A2DP) Отключение воспроизведения радиосистемы Телефонная антенна на крыше, GSM 900 / 1800 МГц Воспроизведение через динамики радиосистемы <p>Для подключения телефона следует заказать активный держатель под конкретную модель телефона из числа поддерживаемых в настоящее время. См. сайт http://www.volkswagen-zubehoer.de/handyadaptersets.html?lang=en</p>	9W8	14'485	○	○
<p>Подготовка для мобильного телефона «Premium» (в переднем центральном подлокотнике, для мобильных телефонов с Bluetooth remote SIM ACCESS Profile (rSAP)):</p> <ul style="list-style-type: none"> Устройство громкой связи с интегрированным микрофоном Изображение данных в индикаторе «Plus» Дополнительные кнопки для голосовой команды Комфортное управление через клавишу на многофункциональном руле Отключение воспроизведения радиосистемы Телефонная антенна на крыше, GSM 900 / 1800 МГц Воспроизведение через динамики радиосистемы <p>Телефон должен поддерживать функцию «Remote SIM access profile». См. сайт http://www.volkswagen-zubehoer.de/handyadaptersets.html?lang=en</p> <p><i>Только с многофункциональным рулевым колесом</i></p>	9ZU	17'307	○	○
<p>Подготовка для мобильного телефона «Premium» с выдвижной клавиатурой для набора номера/имени и пролистывания телефонной книги</p> <p>... то же самое, что и Подготовка для мобильного телефона «Premium» (9ZU). Отсутствует левый ящик вверху центральной консоли</p> <p><i>Только с многофункциональным рулевым колесом</i></p>	9ZW	22'368	○	○
<p>Разъем MEDIA-IN:</p> <p>для подключения совместимых внешних аудионосителей таких как USB, MP3-плееров с USB-разъемом и iPod. Управление и индикация через радио- или навигационную систему.</p> <p>Поддерживаемые форматы: MP3, WMA, OGG Vorbis и ACC</p> <p><i>Подключение iPod через дополнительный кабель (необходимо заказывать отдельно)</i></p>	UF6	6'924	○	○

Passat CC

Опции²

	Код	Цена розничная (с НДС) руб.	103	147	кВт V6 4MOTION
Многофункциональный индикатор «Premium» с цветным дисплеем	9Q4	8'309	○	○	
Окраска					
Металлик / Перламутр		17'841	○	○	
Цвет A1A1		4'900	○	○	
Остекление					
Лобовое стекло с электроподогревом <i>Не вместе с системой «Lane Assist» (7Y2)</i>	4GX	7'031	○	○	
Лобовое стекло с теплоотражающим напылением <i>Не вместе с системой «Lane Assist» (7Y2)</i>	4GY	7'083	○	○	
Задние боковые и заднее стекло – тонированные (светопоглощение 65%)	4KF	10'065	○	○	
Рулевое колесо					
Многофункциональное 3-спицевое кожаное рулевое колесо (с декором из алюминия)	2PP	13'260	○	○	
Многофункциональное 3-спицевое кожаное рулевое колесо (с декором из алюминия) для управления АКПП (<i>Только для автоматической коробки</i>)	2FQ	17'307	○	○	
Салон					
Шторка на заднем стекле с электроуправлением	3Y2	9'532	○	○	
Розетка 230В в центральной консоли сзади (вместо серийной 12В)	PV1	3'834	○	○	
Салон для некурящих: ниша и розетка вместо пепельницы и прикуривателя спереди	9JA	0	○	○	
Свет и обзор					
Зеркала наружные с электрическим складыванием, с интегрированной подсветкой пространства вокруг машины	6XP	8'682	○	○	
Зеркала наружные с электрическим складыванием, с интегрированной подсветкой пространства вокруг машины, с водительской стороны – с функцией автоматического затемнения <i>Стандартно для спортивных сидений с электрорегулировками (PB5)</i>	6XW	10'172	○	○	
Пакет внутреннего освещения Ambiente: • Подсветка пространства для ног спереди • Подсветка на дверных декорах • Лампы безопасности в передних дверях <i>Только вместе с декором из дерева</i>	PA5	6'657	○	○	
Сигнализация					
Сигнализация «Plus» с датчиками внутреннего объема, автономной сиреной и защитой от буксировки	7AS	12'995	○	○	
Сиденья					
Заднее сиденье – неделимое, спинка заднего сиденья – ассиметрично делимое и складное	3NN	7'883	○	○	
5-местное исполнение: • 3-местное заднее сиденье неделимое, спинка заднего сиденья ассиметрично делимое и складное • 3 подголовника сзади <i>(предварительно с 10н10)</i>	PG1	6'839	○	○	
Спортивные сиденья с электрорегулировками: • Передние сиденья с 12-канальной электрорегулировкой (в продольном направлении, по высоте и углу наклона подушки и спинки, а также для поясничной опоры) • Водительское сиденье с памятью положений • Наружные зеркала с электрическим складыванием и памятью, с водительской стороны – с функцией автоматического затемнения • Освещение пространства вокруг машины <i>Только вместе с кожаным салоном «Nappa»</i>	PB5	32'486	○	○	
Передние сиденья с функцией активной климатизации для тканевого салона дизайнера «Function» (KX) <i>Не вместе с передними спортивными сиденьями с электрорегулировками (PB5)</i>	WSK	10'919	○	○	

Passat CC

Опции²

	Код	Цена розничная (с НДС) руб.	103 – 147 кВт	V6 4MOTION
Фары				
Би-ксеноновые адаптивные фары с омывателем фар. Режим дневного света фар	PXF	46'387	<input type="radio"/>	<input type="radio"/>
Омыватель фар	8X1	11'451	<input type="radio"/>	<input type="radio"/>
Режим дневного света фар	PDF	1'331	<input type="radio"/>	<input type="radio"/>
Шасси				
Функция «Auto-Hold» (автоматическое удержание на месте остановленной машины тормозной системой и (через 3 мин) стояночным тормозом. Автоматическое снятие с тормоза при трогании <i>Стандартно для автоматической коробки</i>	UH2	1'864	<input type="radio"/>	<input checked="" type="radio"/>
Экстерьер				
Отсутствует надпись названия модели на крышке багажника	ONA	0	<input type="radio"/>	<input type="radio"/>

Passat CC

Колеса

«Phoenix» 8 J x 17

Стандартно (кроме V6)

**«Miami» 8 J x 17**

Опционально – PJ0 (не для V6)

**«Spa» 8 J x 17**

Опционально – PJ1, стандартно для V6, цвет – серебристый «Sterling»

**«Daytona» 8 J x 18**

Опционально – PJ3, цвет – серебристый «Sterling»

**«Interlagos» 8 J x 18**

Опционально – PJ5, цвет – серебристый «Sterling»

**«Interlagos» 8 J x 18**

Опционально – PJ6, полированные



Passat CC

Колеса

«Mallory» 8 J x 17 и 8 J x 18

цвет – серебристый «Sterling» (только с пакетом R-Line)

стандартно для R-Line как R17 (кроме V6)

стандартно для R-Line как R18 (только для V6)

опционально как R18 – PJM



Passat CC

Размеры

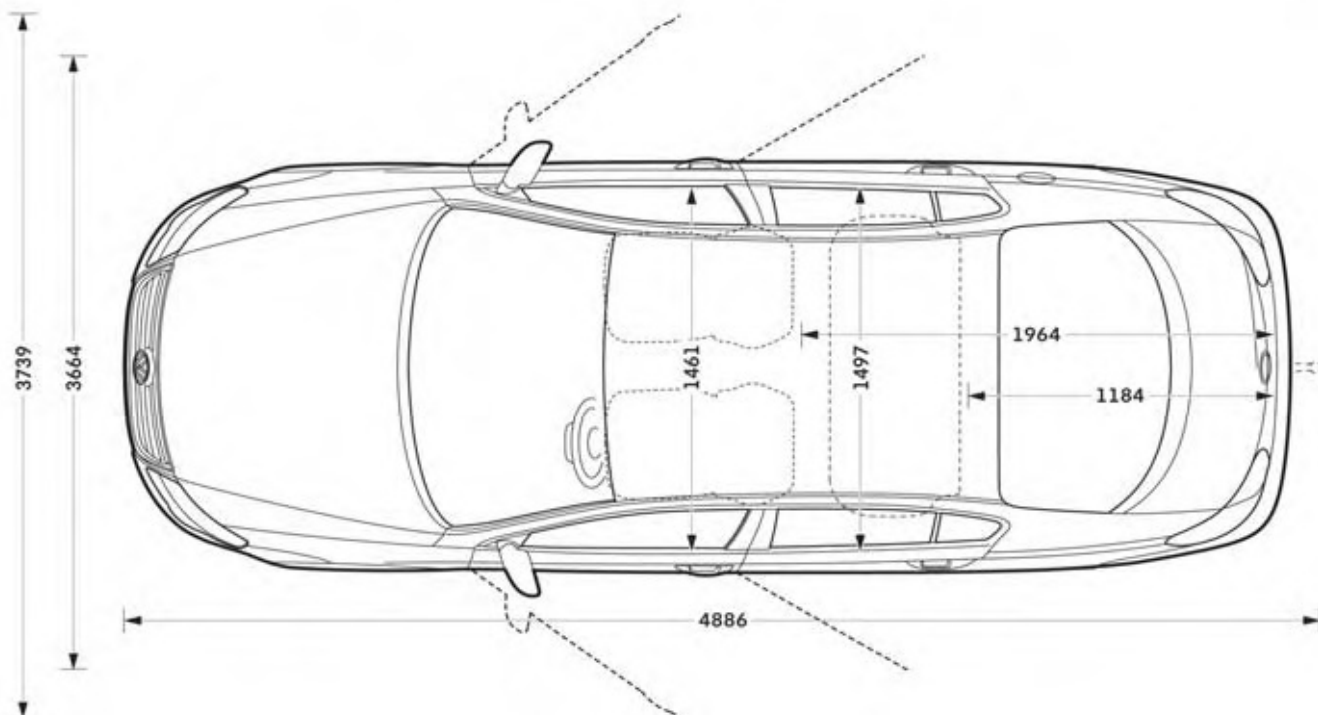
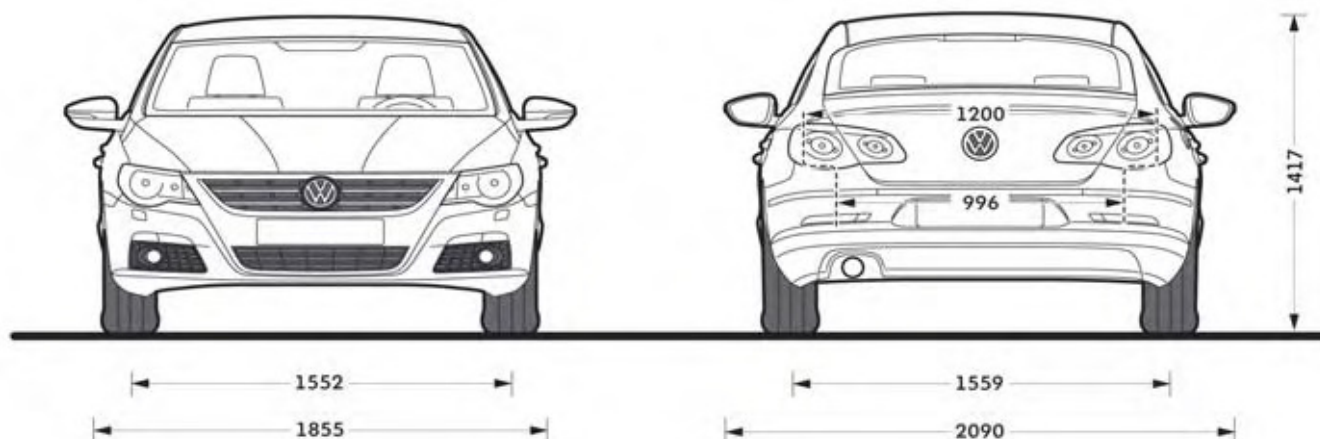
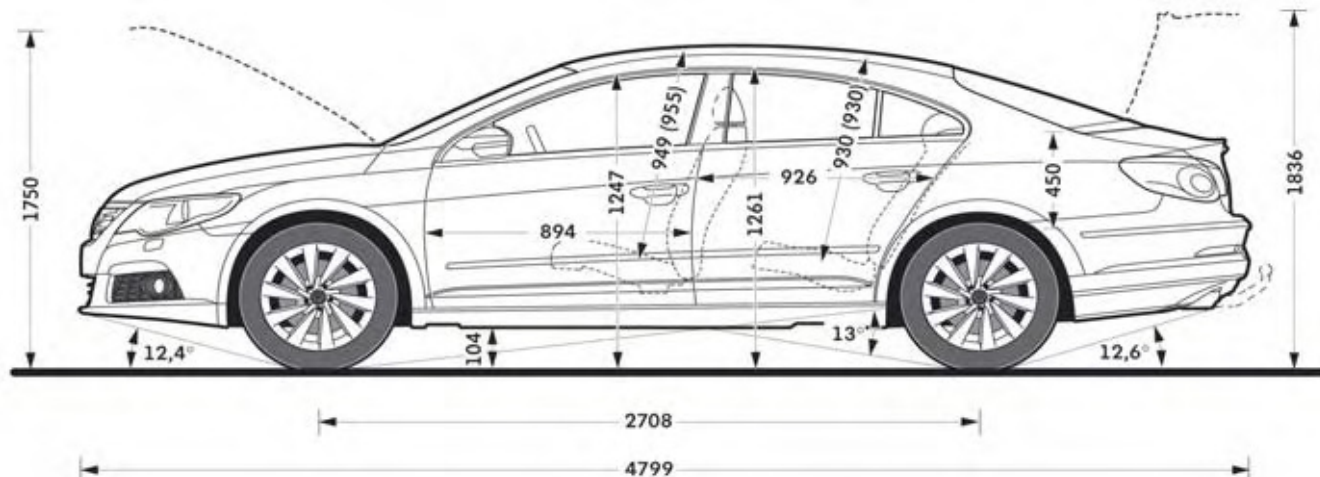

Passat CC

Характеристики

	Бензиновые двигатели			Дизель
	1.8TSI	2.0TSI	3.6 V6	2.0TDI
Рабочий объем, л./куб. см.	1,8 / 1798	2,0 / 1984	3,6 / 3597	2,0 / 1968
Макс. мощность кВт / л.с. / при оборотах/мин	112 / 152 / 5000 - 6200	147 / 200 / 5100 - 6000	220 / 300 / 6600	103 / 140 / 4200
Макс. крутящий момент Нм / при оборотах/мин	250 / 1500 - 4200	280 / 1700 - 5000	350 / 2400 - 5300	320 / 1750 - 2500
Весы				
Пустая масса, ручн. КПП (авт. КПП), кг	1505 (1513)*	1533	1702	1560
Полная масса, ручн. КПП (авт. КПП), кг	1950 (1960)*	2000	2130	1980
Грузоподъемность, кг	520 (522)*	542	503	495
Макс. нагрузка на ось переднюю/заднюю	1070 / 930 (1080 / 930)*	1110 / 940	1160 / 1020	1100 / 930
Динамика				
Макс. скорость с ручной коробкой, км/ч	222			
Макс. скорость с автоматической коробкой, км/ч	220	235	250	210
Разгон 0-80км/ч / 0-100км/ч с ручной коробкой	6.0 / 8.6			
Разгон 0-80км/ч / 0-100км/ч с автоматической коробкой	6.0 / 8.5	5.4 / 7.7	3.7 / 5.6	6.9 / 9.8
Расход топлива				
С ручной коробкой, в городе, л/100км	9.9			
С ручной коробкой, на трассе, л/100км	5.9			
С ручной коробкой, в среднем, л/100км	7.4			
С автоматической коробкой, в городе, л/100км	9.8	11.0	13.2	7.8
С автоматической коробкой, на трассе, л/100км	5.8	6.0	7.3	5.0
С автоматической коробкой, в среднем, л/100км	7.3	7.9	9.5	6.0
Клиренс, мм (при полной массе; без учета подвески для плохих дорог)				
			104,0	
Объем багажного отделения, л				
			532	
Емкость топливного бака, л				
			≈ 70	

* для АКПП (DSG); 2.0TSI, 3.6 V6, 2.0TDI – только с DSG

Данная брошюра носит исключительно информационный характер. Для получения более подробной информации о конкретной комплектации и стоимости автомобиля обращайтесь к официальному дилеру Volkswagen